

timberk

Руководство по эксплуатации
Instruction manual



Электрический
металлокерамический
тепловентилятор

Electric
metal ceramic
fan heater

TFH I15MDR

Модель/Model

TFH I15MDR

Производитель вправе менять внешний вид прибора и цветовую гамму прибора без специального уведомления
Outlook of devices, aslo colour scores can be revised without any special advance notices.

Уважаемый покупатель!

Благодарим Вас за удачный выбор и приобретение электрического тепловентилятора TIMBERK. Он прослужит Вам долго.

Электрический тепловентилятор TIMBERK предназначен для обогрева и создания комфортной атмосферы в помещении в холодное время года. Тепловентилятор может быть установлен в вертикальном положении на жесткой основе там, где есть возможность подключения к электропроводке с однофазным электропитанием 220-240В.

Нагреватель на основе стандартного металлокерамического нагревательного элемента, удобен и прост в установке, экономичен в использовании в связи с минимальными потерями электроэнергии, повышенной теплоотдачей и эффективным распределением воздушного потока.

Просим вас внимательно ознакомиться с данной инструкцией перед тем, как вы начнете эксплуатацию изделия!

1. ВАЖНАЯ ИНФОРМАЦИЯ

Просим внимательно ознакомиться с руководством по эксплуатации перед использованием тепловентилятора.

В данном руководстве по эксплуатации содержится важная информация, касающаяся Вашей безопасности, а также рекомендации по правильному использованию прибора и уходу за ним.

Сохраните руководство по эксплуатации, вместе с гарантийным талоном, кассовым чеком, и, по возможности, картонной упаковкой и упаковочным материалом.

Приобретенный Вами тепловентилятор может несколько отличаться от описанного в руководстве, что не влияет на способы его использования и эксплуатации.

Важные меры предосторожности и инструкции, содержащиеся в данном руководстве, не включают всех возможных режимов и ситуаций, которые могут встречаться. Необходимо понимать, что здравый смысл, осторожность и тщательность являются факторами, которые невозможно «встроить» ни в один продукт.

Эти факторы должен учитывать человек, который заинтересован в надлежащей эксплуатации устройства. Изготовитель не несет ответственности в случае повреждения прибора или его отдельных частей во время транспортировки, в результате неправильной установки, в результате колебаний напряжения, а также в случае, если какая-либо часть прибора была изменена или модифицирована.

2. МЕРЫ ПРЕДОСТОРОЖНОСТИ

1. Внимательно прочитайте данное руководство до начала эксплуатации прибора, чтобы детально ознакомиться с особенностями использования прибора.
2. Для предотвращения риска получения удара электрическим током всегда отключайте прибор от сети, когда он не используется. Помните, что существует малая вероятность электрического удара от статического напряжения, даже если прибор выключен.
3. Никогда не используйте прибор в ситуации, когда он может соприкасаться с водой. Не подключайте прибор к сети, если его поверхность мокрая.
4. Любой электроприбор должен находиться под наблюдением, особенно если неподалеку от него находятся дети.
5. Отсоедините сетевой шнур от сети перед тем как произвести профилактическую чистку.
6. Для выключения прибора установите выключатель в положение "О" и отключите сетевой шнур от розетки. НИКОГДА НЕ ДЕРГАЙТЕ ШНУР РЕЗКО.
7. Храните прибор в прохладном или теплом месте.
8. Вилка прибора должна подходить к стандартной розетке и входить в нее без усилия. Если вилка не входит в розетку или входит туго, переверните вилку на 180°. Если вилка по-прежнему не вставляется, вызовите электрика для замены розетки. Никогда не используйте прибор, в случае если вилка вставлена в розетку не до конца.
9. Если сетевой шнур поврежден, ремонт должен производиться только квалифицированным специалистом. Никогда не пытайтесь производить ремонт самостоятельно. Это может причинить вред вашему здоровью и повлиять на гарантийное обслуживание прибора.
10. Во избежание получения травм или порчи имущества от перегрева огня или взрыва:
 - не размещайте тепловентилятор вблизи от мебели и легко воспламеняющихся предметов.
 - не сушите одежду, полотенца и какие либо другие материалы с помощью тепловентилятора.



ВНИМАНИЕ!

Прибор должен располагаться вдали от легковоспламеняющихся или легкодеформируемых объектов.

- Не устанавливайте тепловентилятор задней частью к стенам или шторам, это может блокировать поступление воздуха.

- Не рекомендуется использование удлинителей. Если это все же необходимо, старайтесь использовать максимально короткий удлинитель. НЕ ИСПОЛЬЗУЙТЕ удлинители БОЛЕЕ ЧЕМ ДЛЯ ОДНОГО ЭЛЕКТРОПРИБОРА ОДНОВРЕМЕННО.

11. Не используйте прибор в помещениях с большим содержанием пыли и мелких частиц, которые могут повлиять на работоспособность прибора.

12. Не используйте тепловентилятор вблизи от взрывчатых и легковоспламеняющихся веществ.

13. Не оставляйте работающим прибор на долгое время без присмотра.

14. Устанавливайте тепловентилятор только на ровных и сухих поверхностях.

15. Плохой контакт между вилкой сетевого шнура тепловентилятора и электрической розеткой может привести к перегреву вилки.

ПРИ НЕОБХОДИМОСТИ ОБЯЗАТЕЛЬНО ЗАМЕНИТЕ СТАРЫЕ РОЗЕТКИ.

16. Для подключения тепловентилятора используйте электросеть 220-240В ~50Гц

17. **УБЕДИТЕСЬ, ЧТО В ЭЛЕКТРИЧЕСКУЮ ЦЕПЬ (НАПРИМЕР, УДЛИНИТЕЛЬ), К КОТОРОЙ ПОДКЛЮЧЕН ТЕПЛОВЕНТИЛЯТОР, НЕ ВКЛЮЧЕНЫ ЭЛЕКТРОПРИБОРЫ. ПЕРЕГРУЗКА ЦЕПИ МОЖЕТ ПРИВЕСТИ К СБОЯМ В ОСВЕЩЕНИИ, ПЛАВЛЕНИЮ ПРОВОДКИ И ВОЗНИКНОВЕНИЮ ПОЖАРА.**

18. Сетевой шнур тепловентилятора не должен быть придавлен мебелью или пролегать в местах, где на него могут наступить.

19. Тепловентилятор не предназначен для промышленного применения. Он используется только как дополнительное средство обогрева.

3. РАБОЧИЕ ХАРАКТЕРИСТИКИ.

Основные особенности

1. Автоматическое отключение при перегреве.
2. Высокоэффективное, превосходящее распределение тепла достигается за счёт нагрева 99% забираемого воздуха, что позволяет получать до 5200 (тепловых единиц) полезного тепла.
3. Мгновенный нагрев воздуха позволяет значительно экономить деньги на оплату электричества.
4. Благодаря маленьким размерам и небольшому весу тепловентилятор удобен для размещения в любом помещении, где необходим дополнительный обогрев воздуха.
5. Турбодвигатель вентилятора с очень низким уровнем шума.
6. Улучшенный механизм запуска гарантирует безотказную работу аппарата как минимум на протяжении 10.000 циклов включения/выключения.

Технические характеристики

Технические характеристики тепловентилятора приведены в таблице 1.

Таблица 1

Номинальное напряжение	В/Гц	220-240/50
Номинальная потребляемая мощность	Вт	2000
Номинальная сила тока	А	9.1
Мощность по режимам	Вт	1000/2000
Степень влагозащиты		IPx0
Класс электрозащиты		I
Расход воздуха	м ³ /час	120
Корректированный уровень звуковой мощности	дБ	55
Вес	кг	1.7
Габаритные размеры	мм	194x194x190

Более подробное описание технических параметров и характеристик смотрите на сайте www.timberk.com или спрашивайте у официальных дилеров TIMBERK.

Производитель оставляет за собой право для разных партий поставок без предварительного уведомления изменять комплектующие части изделия (включая заливаемые \ засыпанные составляющие), не влияя при этом на основные технические параметры изделия или улучшая их, а также не нарушая изменениями принятые на территории страны производства \ транзита \ реализации стандарты качества и нормы законодательства. Это может повлечь за собой изменение веса и габаритов изделия, но не более чем на +/- 5-20% (могут отличаться для разного вида изделий).

Условия эксплуатации

1. Не устанавливайте прибор на неустойчивых или неровных поверхностях.
2. Во избежание электрического удара не вставляйте и не вынимайте вилку сетевого шнура из розетки мокрыми руками, в противном случае это может причинить вред вашему здоровью.
3. Для нормальной работы прибора уровень напряжения в сети должен быть достаточен в соответствии с указанными на приборе техническими параметрами.
4. Прибор должен быть установлен строго вертикально.
5. Запрещается эксплуатация обогревателей в помещениях с относительной влажностью более 93%; с взрывоопасной средой; сильно запыленной средой; со средой вызывающей коррозию материалов.

Никогда не используйте обогреватель в горизонтальном или наклонном положении.

**ВНИМАНИЕ!**

После транспортирования тепловентилятора при температурах ниже рабочих, необходимо выдержать тепловую пушку в помещении, где предполагается ее эксплуатация, без включения в сеть не менее 2-х часов.

**ВНИМАНИЕ!**

Не пытайтесь самостоятельно отремонтировать прибор. Обратитесь к квалифицированному специалисту.

4. ОПИСАНИЕ ТЕПЛОВЕНТИЛЯТОРА.

Рис.1

- | | |
|---------------------------------------|------------------------------------|
| 1. Нагревательный элемент. | 5. Резиновая ножка. |
| 2. Воздуховыпускная защитная решетка. | 6. Воздухозаборная решетка. |
| 3. Ручка для перемещения. | 7. Электродвигатель с крыльчаткой. |
| 4. Корпус прибора. | 8. Сетевой шнур. |
| | 9. Выключатель. |
| | 10. Ручка термостата. |
| | 11. Сетевая вилка. |

5. КОМПЛЕКТ ПОСТАВКИ

Тепловентилятор – 1 шт.
 Руководство по эксплуатации – 1 шт.
 Гарантийный талон – 1 шт.
 Упаковка – 1 шт.

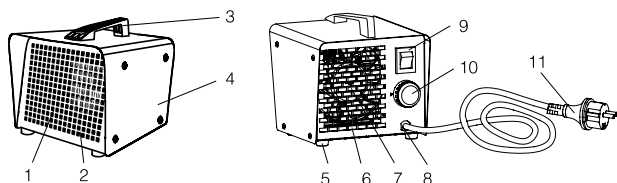
**ПРИМЕЧАНИЕ**

Для улучшения качества продукции, конструкция и технические характеристики тепловентилятора, а также его комплектация могут быть изменены производителем без предварительного уведомления.

6. УПРАВЛЕНИЕ ТЕПЛОВЕНТИЛЯТОРОМ.**Панель управления**

Рис. 2

1. Выключатель.
Используется для выбора режимов мощности нагрева:
 - Режим «I» (вентиляция с нагревом на ½ мощности).
 - Режим «0» (выключение прибора).
 - Режим «II» (вентиляция с нагревом на полную мощность).
2. Ручка термостата.
Используется для установки желаемой температуры в помещении.

Эксплуатация тепловентилятора

1. Подсоедините сетевой провод прибора к розетке.
Не используйте прибор на неровных поверхностях, вблизи от легко воспламеняющихся или легко деформируемых объектов.
2. Для включения тепловентилятора необходимо установить клавишу переключателя в положение «I» или в положение «II», выбирая комфортный для вас режим обогрева.
3. Ручкой терморегулятора установите требуемый уровень нагрева воздуха в помещении. Терморегулятор поддерживает заданную температуру путем автоматического отключения и включения электроннагревателя (диапазон поддерживаемой температуры от 0°С до 40°С). Для увеличения желаемой температуры поверните ручку терморегулятора по часовой стрелке, для уменьшения – против часовой стрелки.
4. Если Вы хотите выключить обогреватель, установите переключатель в положение «0» ("Выключено") и отключите прибор от сети.

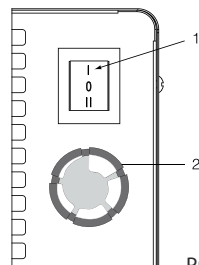
**ПРИМЕЧАНИЕ**

Во время первого использования возможно появление запаха и дыма. Не беспокойтесь, это означает, что во время производства на нагревательный элемент попала капля масла. Капля быстро испарится – появление запаха и дыма больше не произойдет.

**ВНИМАНИЕ!**

Тепловентилятор не предназначен для бесконтрольного использования детьми, пожилыми или недееспособными людьми. Эксплуатируйте вентилятор бережно, не переключайте резко режимы, строго следуйте рекомендациям, изложенным в данной инструкции по эксплуатации. Дети находящиеся вблизи тепловентилятора, должны быть под наблюдением взрослых, и ни в коем случае не использовать прибор, как элемент игры.

7. ОБСЛУЖИВАНИЕ

Перед началом профилактической чистки убедитесь, что: выключатель установлен в положение «О» (ВЫКЛЮЧЕНО) и прибор обесточен.

Рекомендации по регулярной чистке: отсоедините прибор от электрической сети, вынув вилку сетевого шнура из электрической розетки, дайте прибору остыть, затем протрите его корпус мягкой, слегка влажной тряпкой.

Для чистки не рекомендуется использовать моющие средства, в т.ч. средства с абразивными составами.

Не допускайте повреждения поверхности прибора острыми предметами.

8. ПРИНЦИПИАЛЬНАЯ ЭЛЕКТРИЧЕСКАЯ СХЕМА



Рис. 3

XP1 - вилка сетевая

SK2 - термостат

SK1 - термоограничитель вентилятора

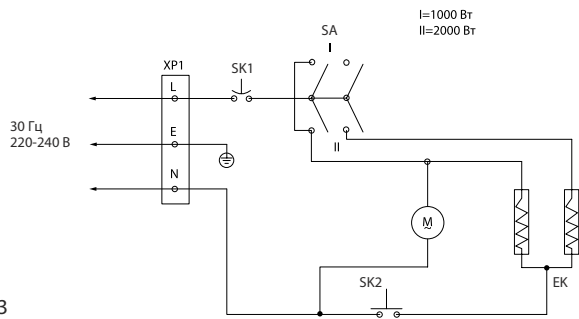
M - электродвигатель

EK - нагревательный элемент

SA - выключатель режимов мощности нагрева

9. УТИЛИЗАЦИЯ

По окончании срока службы прибор следует утилизировать в соответствии с нормами, правилами и способами, действующими в месте утилизации. Подробную информацию по утилизации прибора Вы можете получить у представителя местного органа власти.

* Срок службы прибора указан в гарантийном талоне.

10. ИНФОРМАЦИЯ О СЕРТИФИКАЦИИ

Изделие соответствует директиве ЕЕС 89/336, касающейся электромагнитного оборудования

Гарантируется безотказная работа изделия в соответствии со сроками, указанными в гарантийном талоне. Обязательно ознакомьтесь с условиями гарантии и требуйте от продавца правильного и четкого заполнения гарантийного талона.

Гарантийный талон вложен в упаковку изделия

Timberk снимает с себя любую ответственность за возможный вред, прямо или косвенно нанесенный продукцией Timberk людям, домашним животным, имуществу в случае, если это произошло в результате несоблюдения правил и условий эксплуатации, установки изделия,мышленных или неосторожных действий потребителя или третьих лиц.

Товар сертифицирован на территории России органом по сертификации: рег. № РОСС RU.0001.11AB71 ПРОДУКЦИИ ООО «ОПТИМАТЕСТ».

Фактический адрес: 123308, г. Москва, ул. Мневники, д. 3, корп. 1, оф. 323;

Юридический адрес: 115162, г. Москва, Павла Андреева ул., дом №28, корпус 4, тел. +7 495 6044266, факс +7 495 6044266

Орган по сертификации может обновляться ежегодно. При отсутствии копии нового сертификата в коробке, спрашивайте копию у продавца

Товар соответствует требованиям нормативных документов:

ГОСТ Р 52161.2.30-2007

ГОСТ Р 51318.14.1-2006 р.4

ГОСТ Р 51318.14.2-2006 р.5,7

ГОСТ Р 51317.3.3-2008

ГОСТ Р 51317.3.2-2006 р.6,7

№ сертификата: TCRU C-IL.AB71.B.00074

Сертификат обновляется ежегодно. При отсутствии копии нового сертификата в коробке, спрашивайте копию у продавца

Срок действия: с 25.06.2012 до 24.06.2015

Изготовитель*:

«Тимберк Хоум Хиатинг Эпплаенсис Компани» Хамасгер стрит, 10, Эйлат, Израиль 88000

Телефон/факс +972-8-637-88-311

Импортер*:

ООО «Гольфстрим» Адрес: г.Москва, ул. Кожевническая, дом 1, стр.1, офис 606

Телефон/факс (499) 638-26-77

По вопросам сервисной поддержки и качества приобретенного товара просьба обращаться по телефону:

+ 7 (495) 6275285

* Данные могут быть изменены в связи со сменой производителя, продавца, производственного филиала и/или импортера в РФ и/или страны ЕТС. Актуальную информацию Вы можете получить из содержания действующего на момент продажи сертификата соответствия, а также из данных этикетки, которой маркируется упаковка изделия до даты последующей продажи дистрибьютором на территории РФ или стран ЕТС

timberk

timberk

timberk

www.timberk.com



AB71